

8 Scene Keypad with Master Control
8 Scene Keypad with IR Receiver
4 Scene Keypad with Master Control
4 Scene Keypad with IR Receiver
2 Scene Keypad

Pavé numérique 8 scènes avec commande principale
Pavé numérique 8 scènes avec récepteur IR
Pavé numérique 4 scènes avec commande principale
Pavé numérique 4 scènes avec récepteur IR
Pavé numérique 2 scènes

Botonera de 8 Escenas con Control Maestro
Botonera de 8 Escenas con Receptor IR
Botonera de 4 Escenas con Control Maestro
Botonera de 4 Escenas con Receptor IR
Botonera de 2 Escenas

8-Szenen-Konsole mit Hauptsteuerung
8-Szenen-Konsole mit IR-Empfänger
4-Szenen-Konsole mit Hauptsteuerung
4-Szenen-Konsole mit IR-Empfänger
2-Szenen-Konsole

English Installation Instructions pages 2 - 5
Instrucciones para la Instalación en Español página 6 - 9
Instructions de montage Français pages 10 - 13
Deutsche installationsanleitungseite 14 - 17

Installation Instructions

Please Read Before Installing

HWI-8SE-M	8 Scene Keypad with Master Control
HWI-8SE-IR	8 Scene Keypad with IR Receiver
HWI-4SE-M	4 Scene Keypad with Master Control
HWI-4SE-IR	4 Scene Keypad with IR Receiver
HWI-2SE	2 Scene Keypad

HWI-8SE-M Keypad HWI-8SE-IR Keypad

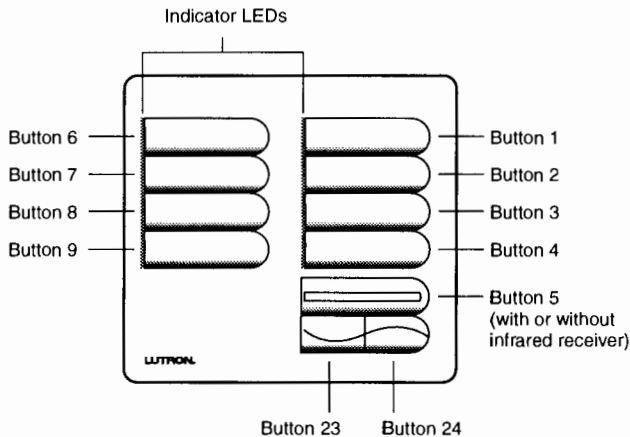

HWI-4SE-M Keypad HWI-4SE-IR Keypad

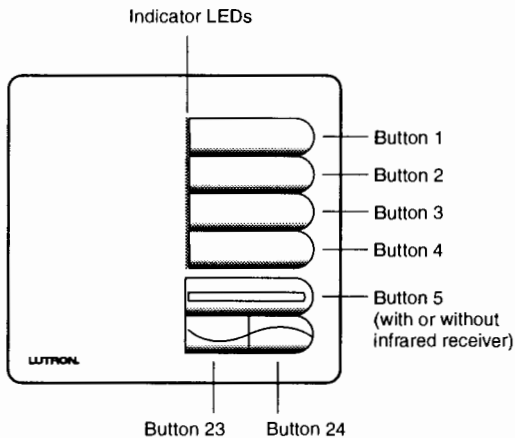

HWI-2SE Keypad

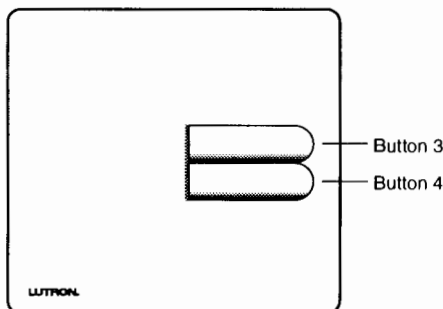

Description

The HWI-8SE-M, HWI-8SE-IR, HWI-4SE-M, HWI-4SE-IR, and HWI-2SE keypads are for use with HomeWorks® Interactive™ systems. The keypad buttons are programmed with a personal computer through your HomeWorks Interactive processor using the HomeWorks Interactive Utility. The HWI-8SE-IR and HWI-4SE-IR keypads have an IR receiver which can be used for IR control. The IR receiver accesses buttons 1-5, 23 and 24 using the GRX-IT infrared transmitter, and buttons 1-9, 23 and 24 using the GRX-8IT infrared transmitter. Button 5 does not have an indicator LED.

Up to 32 keypads, each with a unique address, can be connected to each keypad link on the HomeWorks Interactive processor. A maximum of 300 keypad LEDs can be connected per processor. To increase the number of LEDs, see the HomeWorks Interactive Technical Reference Guide.

Installation

Note: Keypad cannot be mounted in a U.S. style wallbox. See Figure 6 for details.

1. Disconnect power to the keypads by turning off all circuit breakers connected to the HomeWorks Interactive Processor or keypad link auxiliary power supply. **Wiring with power ON may result in personal injury and void warranty.** Damage to this product caused by wiring with power ON voids the warranty.
2. **Address keypads.** Assign a unique address to each keypad using the DIP switch on the front of the keypad. See Figure 3 (page 2) for DIP switch location. See Figure 4 (page 3) for DIP switch settings. Be sure to record the address for future programming purposes.

Do not change DIP switches 8 and 10. These switches are set at the factory as shown in Figure 5.

3. Strip insulation from wires to 3/8" (10mm). Each terminal will accept one or two 18-gauge (1.0mm²) wires.
4. Connect wiring as shown in Figure 1 and 2 (page 3). **Note:** The "shield" connection (position number 5) in the terminal block is not used.
5. Mount keypad as shown in Figure 6 (page 4). **Do not over-tighten mounting screws.** Some wallbox styles use only two of the four mounting screws.
6. Restore power to the HomeWorks Interactive processor and keypad link auxiliary power supply (if used).

Figure 1: HomeWorks Interactive Processor with HWI- Keypads

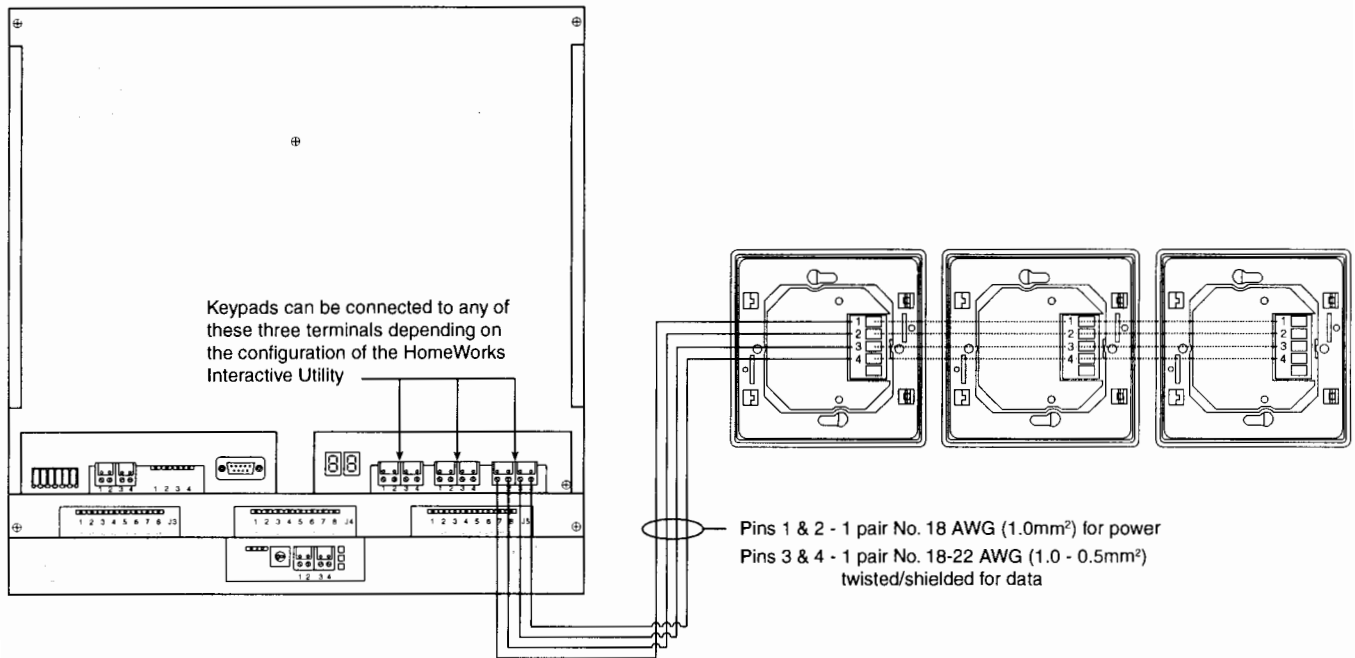

Figure 2: Rear View of Keypad

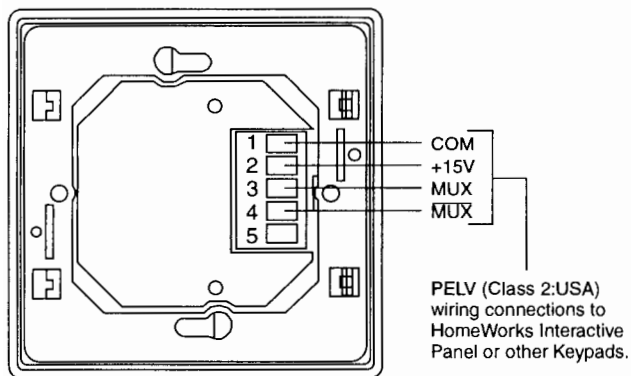
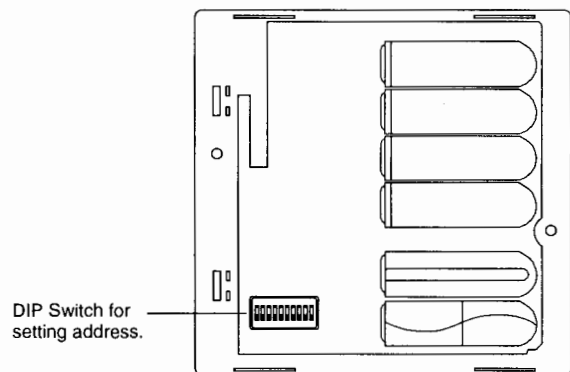

Figure 3: DIP Switch Location (Front View)



Notes:

1. Remove faceplate to access DIP switch.
2. Use switches 1 – 5 only to set address.

Figure 3: Address Selection

Address #	Switch Setting	Address #	Switch Setting	Address #	Switch Setting	Address #	Switch Setting
1		9		17		25	
2		10		18		26	
3		11		19		27	
4		12		20		28	
5		13		21		29	
6		14		22		30	
7		15		23		31	
8		16		24		32	

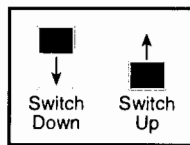
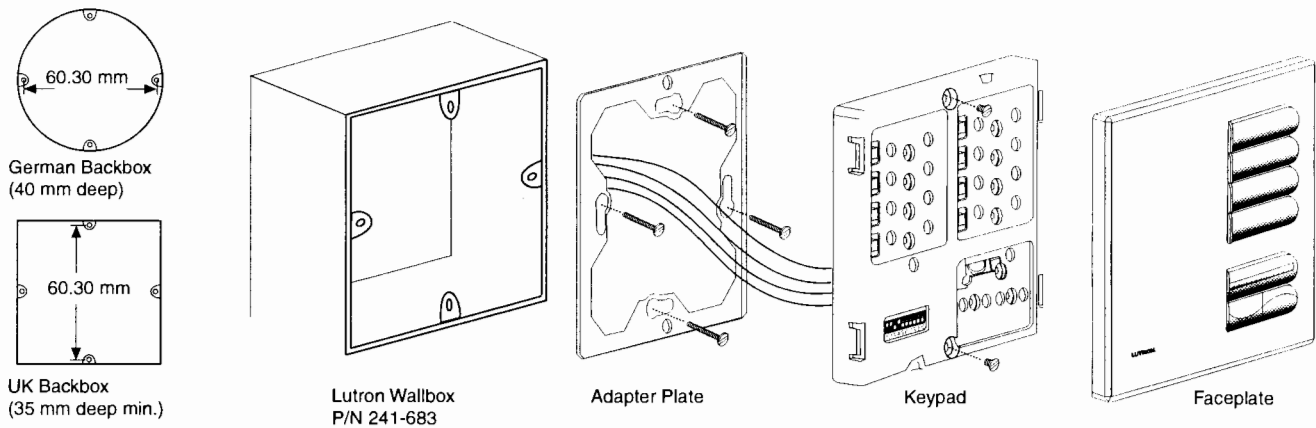

Figure 5: Factory Set DIP Switches (Do Not Modify)



Note: The position of switches 6, 7, and 9 do not affect keypad function.

Figure 6: Mounting Diagram



Mounting the HWI-4SE Keypad

Note: Keypad cannot be mounted to U.S. style wallbox.

HomeWorks Interactive Keypad Troubleshooting

Keypad is working properly when LEDs light up as buttons are pressed.

Symptom	Cause and Action
LEDs don't light up even when buttons are pushed.	<p>Power is not present at keypad.</p> <ul style="list-style-type: none"> • Make sure HomeWorks Interactive panel is powered up. • Check for 15VDC between pins 1 & 2 on the keypad connector. • Remove connector from back of keypad, check connections and replace. <p>Keypad is not configured properly.</p> <ul style="list-style-type: none"> • Check position of factory set DIP switches 8 and 10 using Figure 5.
LEDs cycle from top to bottom sequentially.	<p>Keypad is working properly but is not communicating with the panel.</p> <ul style="list-style-type: none"> • Verify that the processor is running. • Check that keypad wires 3 & 4 are properly connected. • Check that keypad link is plugged into correct connector at processor. • Verify that link is configured for HomeWorks Interactive keypads.
LEDs light when pressed, but the system response isn't correct.	<ul style="list-style-type: none"> • Check keypad for proper address using table on previous page. • Check system programming.

Technical Assistance

If you have questions concerning the installation or operation of this product, call the **Lutron Technical Assistance Hotline**. Please provide exact model number when calling.

(800) 523-9466 (U.S.A., Canada, and the Caribbean)

Other countries call (610) 282-3800

Fax (610) 282-3090

Our address on the Web is www.lutron.com

LIMITED WARRANTY

Lutron will, at its option, repair or replace any unit that is defective in materials or manufacture within two years after purchase. For warranty service, return unit to place of purchase or mail to Lutron at 7200 Suter Rd., Coopersburg, PA 18036-1299, postage pre-paid. Telephone the Lutron Technical Support Center toll free at 800-523-9466. After the two year period, a pro-rated warranty applies to this product until eight years after the purchase. For more information regarding this warranty contact your Lutron representative. **THIS WARRANTY IS IN LIEU OF ALL OTHER EXPRESS WARRANTIES, AND THE IMPLIED WARRANTY OF MERCHANTABILITY IS LIMITED TO TWO YEARS FROM PURCHASE. THIS WARRANTY DOES NOT COVER THE COST OF INSTALLATION, REMOVAL OR REINSTALLATION, OR DAMAGE RESULTING FROM MISUSE, ABUSE, OR IMPROPER OR INCORRECT REPAIR, OR DAMAGE FROM IMPROPER WIRING OR INSTALLATION. THIS WARRANTY DOES NOT COVER INCIDENTAL OR CONSEQUENTIAL DAMAGES. LUTRON'S LIABILITY ON ANY CLAIM FOR DAMAGES ARISING OUT OF OR IN CONNECTION WITH THE MANUFACTURE, SALE, INSTALLATION, DELIVERY, OR USE OF THE UNIT SHALL NEVER EXCEED THE PURCHASE PRICE OF THE UNIT.**

This warranty gives you specific legal rights, and you may also have other rights which vary from state to state. Some states do not allow limitations on how long an implied warranty lasts, so the above limitation may not apply to you. Some states do not allow the exclusion or limitation of incidental or consequential damages, so the above limitation or exclusion may not apply to you.

This product is covered by one or more of the following patents: 4,889,999; 5,237,207; 5,170,068. U.S. and foreign patents pending. Lutron and HomeWorks are registered trademarks of Lutron Electronics Co., Inc. Windows is a trademark of Microsoft.
© 2000 Lutron Electronics Co., Inc.

Instrucciones de Instalación

Favor de leer antes de instalar.

HWI-8SE-M	Consola de 8 escenas con control maestro
HWI-8SE-IR	Consola de 8 escenas con receptor IR
HWI-4SE-M	Consola de 4 escenas con control maestro
HWI-4SE-IR	Consola de 4 escenas con receptor IR
HWI-2SE	Consola de 2 escenas

Consola HWI-8SE-M Consola HWI-8SE-IR

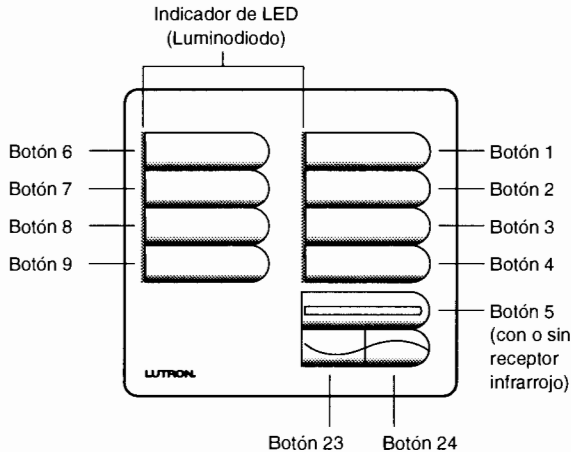

Consola HWI-4SE-M Consola HWI-4SE-IR

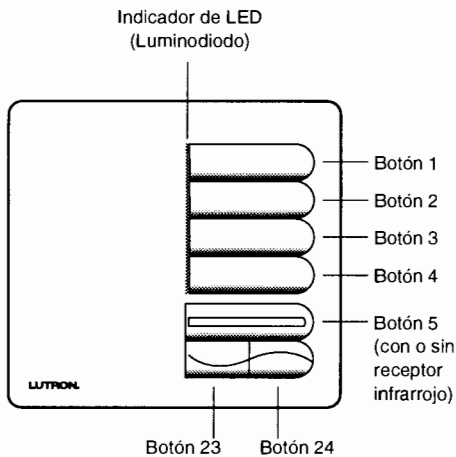

Consola HWI-2SE

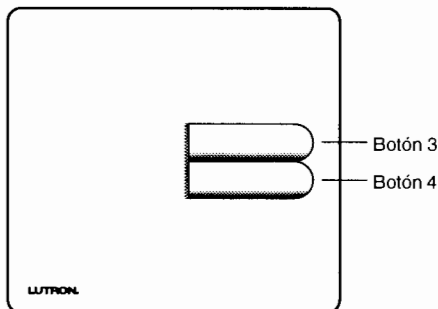

Descripción

Las consolas HWI-8SE-M, HWI-8SE-IR, HWI-4SE-M, HWI-4SE-IR y HWI-2SE se usan en los sistemas HomeWorks® Interactive™. Los botones se programan mediante una computadora, a través del procesador HomeWorks® Interactive™ y el programa HomeWorks® Interactive™ Utility. Las consolas HWI-8SE-IR y HWI-4SE-IR tienen un receptor que puede ser controlado mediante un control remoto infrarrojo (IR). El receptor puede controlar los botones 1 a 5, 23 y 24 cuando se usa el transmisor infrarrojo GRX-IT, y los botones 1 a 9, 23 y 24 con el transmisor infrarrojo GRX-8IT. El botón número 5 no tiene indicador LED.

A cada enlace de consola del procesador HomeWorks® Interactive™ se pueden conectar hasta 32 consolas, cada una con dirección individual. El número máximo de indicadores LED de consola que se puede conectar al procesador es 300. Consulte la Guía de Referencia Técnica HomeWorks® Interactive™ si desea aumentar este número.

Instalación

Nota: Estas consolas no pueden instalarse en cajas embutir estilo estadounidense. Ver detalles en la Fig. 6.

1. Desconecte la alimentación de las consolas apagando todos disyuntores conectados al procesador HomeWorks® Interactive™ o a la fuente auxiliar del enlace de consola. **Hacer conexiones con la energía encendida podría causar lesiones personales y anular la garantía.** La garantía quedará anulada si el producto sufre daños debidos a conexiones hechas con la alimentación encendida.
2. **Fije la dirección de cada consola.** Usando los microinterruptores que se encuentran en el frente, asigne una dirección única a cada consola. La Fig. 3 (pág. 7) muestra la ubicación de los microinterruptores y la Fig. 4 (pág. 8) ilustra la forma de ajustarlos. Anote las direcciones para fines de programación futura.

No cambie el ajuste de los microinterruptores 8 y 10. Estos se fijan en la fábrica como se ilustra en la Fig. 5.

3. Quite la aislación en 3/8" (10 mm) del extremo de los conductores. Cada terminal aceptará uno o dos conductores calibre 18 (1.0 mm²).
4. Conecte los conductores como se ilustra en las figuras 1 y 2 (pág. 7) **Nota:** La conexión de "blindaje" (Posición 5) del bloque de terminales no se usa.
5. Instale la consola como se ilustra en la Fig. 6 (pág. 8). **No apriete excesivamente los tornillos de montaje.** Ciertos tipos de caja utilizan sólo dos de los cuatro tornillos de montaje.
6. Vuelva a encender la alimentación del procesador y de la fuente auxiliar (si se usa).

Figura 1 - Procesador Homeworks® Interactive™ con consolas HWI



Figura 2 - Vista posterior de la consola



Figura 3 - Ubicación de los microinterruptores (Vista de frente)

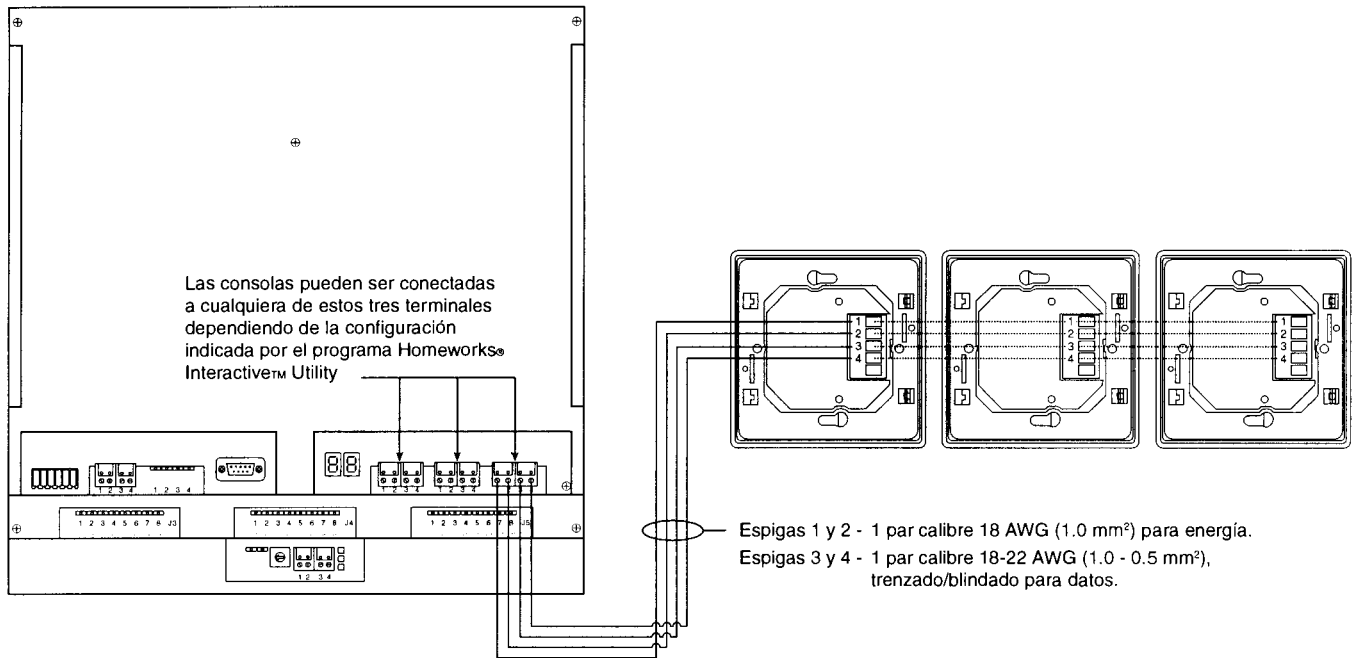

Notas:

1. Retire la placa frontal para acceder a los microinterruptores.
2. Use únicamente los interruptores 1 - 5 para ajustar la dirección.

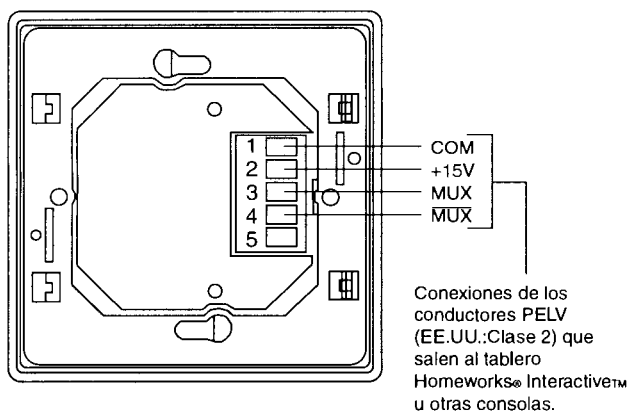
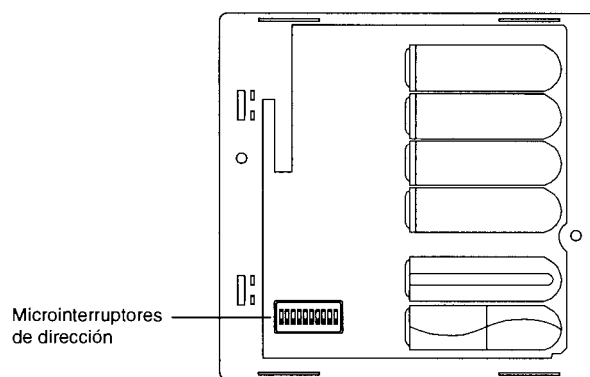
Figura 4: Ajuste de la dirección



Figura 5 - Microinterruptores ajustados en fábrica (No modificar)



Nota: La posición de los interruptores 6, 7 y 9 no afecta la función de la consola.

Figura 6 - Diagrama de montaje

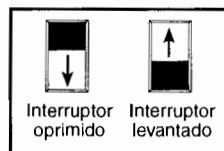
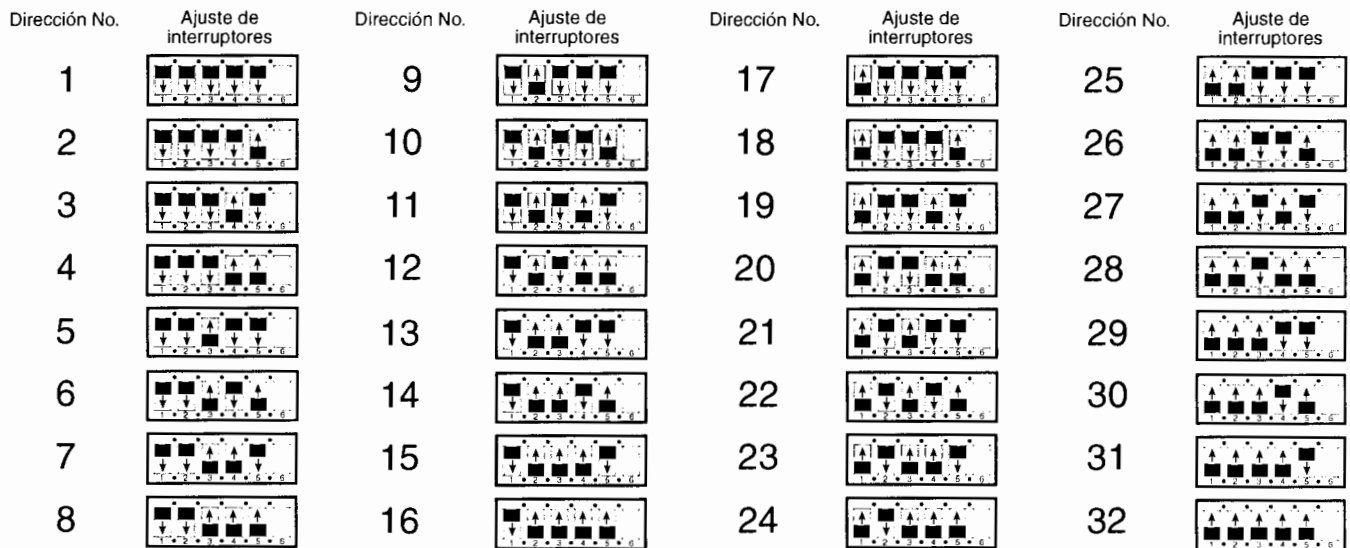
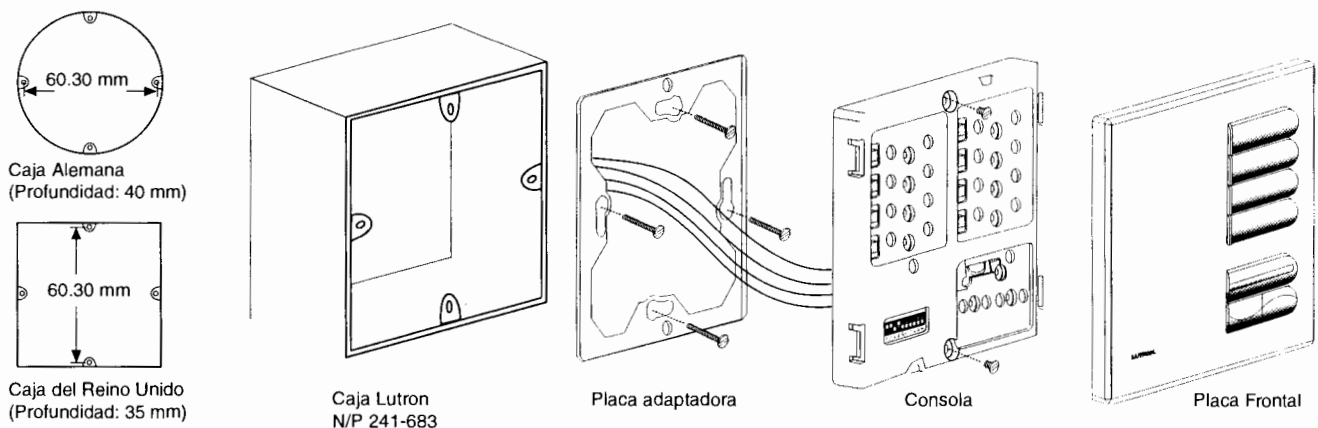

Montaje de la consola HWI-4SE

Nota: Las consolas no pueden instalarse en cajas de embutir tipo estadounidense.

Localización de fallas - Consolas HomeWorks Interactive

La consola funciona correctamente si los indicadores LED se encienden cuando se oprimen los botones.

Síntoma	Causa y medidas correctivas
Los LEDs no se encienden cuando se oprimen los botones.	<p>La consola no recibe energía.</p> <ul style="list-style-type: none"> • Cerciórese de que el tablero HomeWorks® Interactive™ está encendido. • Verifique la presencia 15 VCC entre las espigas 1 y 2 del conector de la consola. • Quite el conector de la parte posterior de la consola, verifique las conexiones y vuelva a conectar. <p>La consola no está configurada correctamente.</p> <ul style="list-style-type: none"> • Consulte la Fig. 5 y verifique la posición de los microinterruptores 8 y 10, ajustados en fábrica.
Los indicadores LED ciclan alternativamente.	<p>La consola está funcionando correctamente, pero no se comunica con el tablero.</p> <ul style="list-style-type: none"> • Verifique que el procesador esté funcionando. • Compruebe que los conductores 3 y 4 de la consola estén conectados correctamente. • Verifique que el enlace de consola esté conectado al conector correspondiente en el procesador. • Verifique que el enlace esté configurado para consolas HomeWorks® Interactive™.
Los indicadores LED se encienden cuando se oprimen los botones, pero la respuesta del sistema no es correcta.	<ul style="list-style-type: none"> • Verifique la dirección de la consola. Consulte la tabla de la página anterior. • Verifique la programación del sistema.

Asistencia técnica

En caso de dudas sobre la instalación u operación de este producto, llame a la **Línea Directa de Asistencia Técnica de Lutron**. Mencione el número de modelo exacto cuando llame.

800-523-9466 (EE.UU., Canadá y países del Caribe)

Para llamar desde otros países:

Tel.: (610) 282-3800

Fax: (610) 282-3090

Nuestra dirección en la Web es www.lutron.com

GARANTÍA LIMITADA

Lutron reparará o reemplazará, a su criterio, cualquier unidad que en el término de dos años, a partir de la fecha de compra, presente defectos de materiales o fabricación. Para obtener servicio de garantía, devuelva la unidad al lugar de compra o envíela a Lutron, con franqueo pago, en la siguiente dirección: 7200 Suter Road, Coopersburg, Pennsylvania 18036-1299. Llame sin cargo al Centro de Soporte Técnico de Lutron, Tel. 800-523-9466. Después del período de dos años, este producto tendrá una garantía proporcional hasta ocho años después de el compra. Para obtener más información sobre esta garantía, comuníquese con su representante de Lutron.

ESTA GARANTÍA REEMPLAZA A CUALQUIER OTRA GARANTÍA EXPRESA. LA GARANTÍA IMPLÍCITA DE COMERCIABILIDAD QUEDA LIMITADA A DOS AÑOS, A PARTIR DE LA FECHA DE COMPRA. ESTA GARANTÍA NO CUBRE EL COSTO DE INSTALACIÓN, REMOCIÓN Y REINSTALACIÓN SUBSIGUIENTE, NI DAÑOS CAUSADOS POR USO IMPROPIO, ABUSO, REPARACIÓN INCORRECTA O INADECUADA, O ERRORES DE INSTALACIÓN O CONEXIÓN. ESTA GARANTÍA NO CUBRE DAÑOS INCIDENTALES NI RESULTANTES. LA RESPONSABILIDAD DE LUTRON EN CASO DE UNA RECLAMACIÓN POR PERJUICIOS RELACIONADOS CON LA FABRICACIÓN, VENTA, INSTALACIÓN, ENTREGA O USO DE LA UNIDAD, NUNCA SUPERARÁ EL PRECIO DE COMPRA DE LA MISMA.

Esta garantía otorga derechos legales específicos, pero se podrán tener otros que varían de un estado a otro. Ciertos estados no permiten limitaciones en la duración de una garantía implícita, por lo cual es posible que la limitación mencionada precedentemente no se aplique en determinados casos. Ciertos estados tampoco permiten la exclusión o limitación de daños incidentales o resultantes y, por este motivo, podrían no aplicarse las limitaciones y exclusiones mencionadas anteriormente.

En México: Lutron CN, Ltd.,
Gabriel Mancera 1041
Col. del Valle
03100, México D.F.

Tel: 91-5-559-7866

Fecha de Compra:

Este producto está cubierto por una o varias de las siguientes patentes: 4,889,999; 5,237,207; 5,170,068. Patentes pendientes en EE.UU. y países extranjeros. Lutron y HomeWorks son marcas registradas de Lutron Electronics Co., Inc. Windows es una marca registrada de Microsoft® © 2000 Lutron Electronics Co., Inc.

Instructions d'installation

Veillez lire avant d'installer.

- HWI-8SE-M Pavé numérique 8 scènes avec commande principale
- HWI-8SE-IR Pavé numérique 8 scènes avec récepteur IR
- HWI-4SE-M Pavé numérique 4 scènes avec commande principale
- HWI-4SE-IR Pavé numérique 4 scènes avec récepteur IR
- HWI-2SE Pavé numérique 2 scènes

Pavé numérique HWI-8SE-M Pavé numérique HWI-8SE-IR

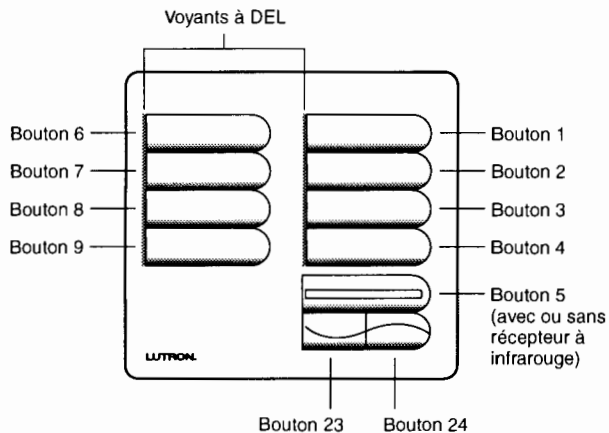

Pavé numérique HWI-4SE-M Pavé numérique HWI-4SE-IR

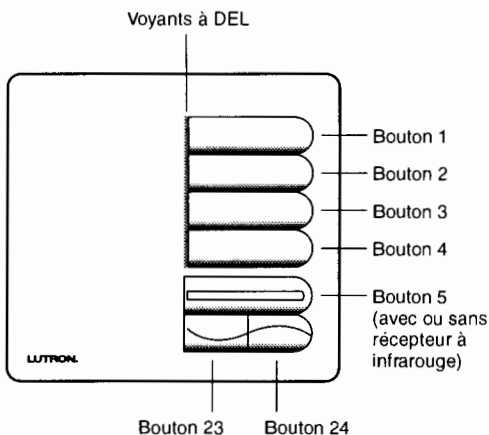

Pavé numérique HWI-2SE

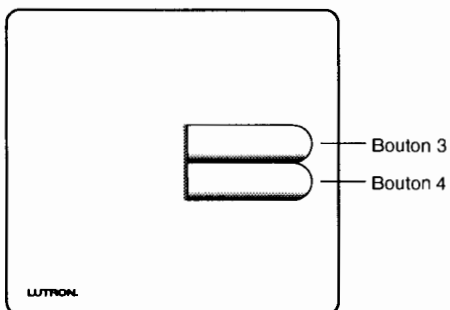

Description

Les pavés numériques HWI-8SE-M, HWI-8SE-IR, HWI-4SE-M, HWI-4SE-IR et HWI-2SE sont destinés à être utilisés avec les systèmes HomeWorks® Interactive™. Les boutons des pavés numériques sont programmés avec un ordinateur personnel par l'intermédiaire de votre processeur HomeWorks Interactive, à l'aide de l'utilitaire HomeWorks Interactive. Les pavés numériques HWI-8SE-IR et HWI-4SE-IR sont munis d'un récepteur IR que l'on peut utiliser pour la commande à infrarouge. Le récepteur IR permet d'accéder aux boutons 1-5, 23 et 24 à l'aide de l'émetteur à infrarouge GRX-IT et aux boutons 1-9, 23 et 24 à l'aide de l'émetteur à infrarouge GRX-8IT. Le bouton 5 n'a pas de voyant à DEL.

Vous pouvez relier jusqu'à 32 pavés numériques, dont chacun a une adresse unique, à chaque lien de pavé numérique du processeur HomeWorks Interactive. Vous pouvez relier jusqu'à 300 DEL de pavés numériques par processeur. Pour augmenter le nombre de DEL, voir le Guide de référence technique de HomeWorks Interactive.

Installation

Remarque : Les pavés numériques ne peuvent pas être montés dans une boîte de jonction de style U.S. Voir détails à la figure 6.

1. Coupez l'alimentation des pavés numériques en mettant hors tension tous les disjoncteurs reliés au processeur HomeWorks Interactive ou à l'alimentation auxiliaire des liens des pavés numériques. **Si vous procédez au câblage lorsque les pavés numériques sont SOUS TENSION, des blessures peuvent en résulter et la garantie sera annulée.** Si ce produit présente des dommages résultant du câblage effectué lorsqu'il est SOUS TENSION, la garantie sera annulée.
2. **Attribuez des adresses aux pavés numériques.** Attribuez une adresse unique à chaque pavé numérique en vous servant du commutateur DIP situé à l'avant du pavé numérique. Voir à la figure 3 (page 2) l'emplacement du commutateur DIP. Voir à la figure 4 (page 3) les réglages des commutateurs DIP. Veillez à inscrire l'adresse pour vous y référer ultérieurement. **Ne changez pas les commutateurs DIP 8 et 10. Ils ont été réglés à l'usine comme illustré à la figure 5.**
3. Dénudez l'isolant ou coupez les fils à 10 mm (3/8 po). Chaque borne recevra un ou deux fils de calibre 18 (1 mm²).
4. Connectez les câbles comme illustré aux figures 1 et 2 (page 11). **Remarque :** La connexion « blindée » (position numéro 5) de la plaquette de connexions n'est pas utilisée.
5. Montez le pavé numérique comme illustré à la figure 6 (page 12). **Ne serrez pas à l'excès les vis de fixation.** Certaines boîtes de jonctions n'utilisent que deux des quatre vis de fixation.
6. Remettez sous tension le processeur de HomeWorks Interactive ainsi que l'alimentation auxiliaire de la liaison du pavé numérique (le cas échéant).

Figure 1 : Processeur HomeWorks Interactive avec pavés numériques HWI

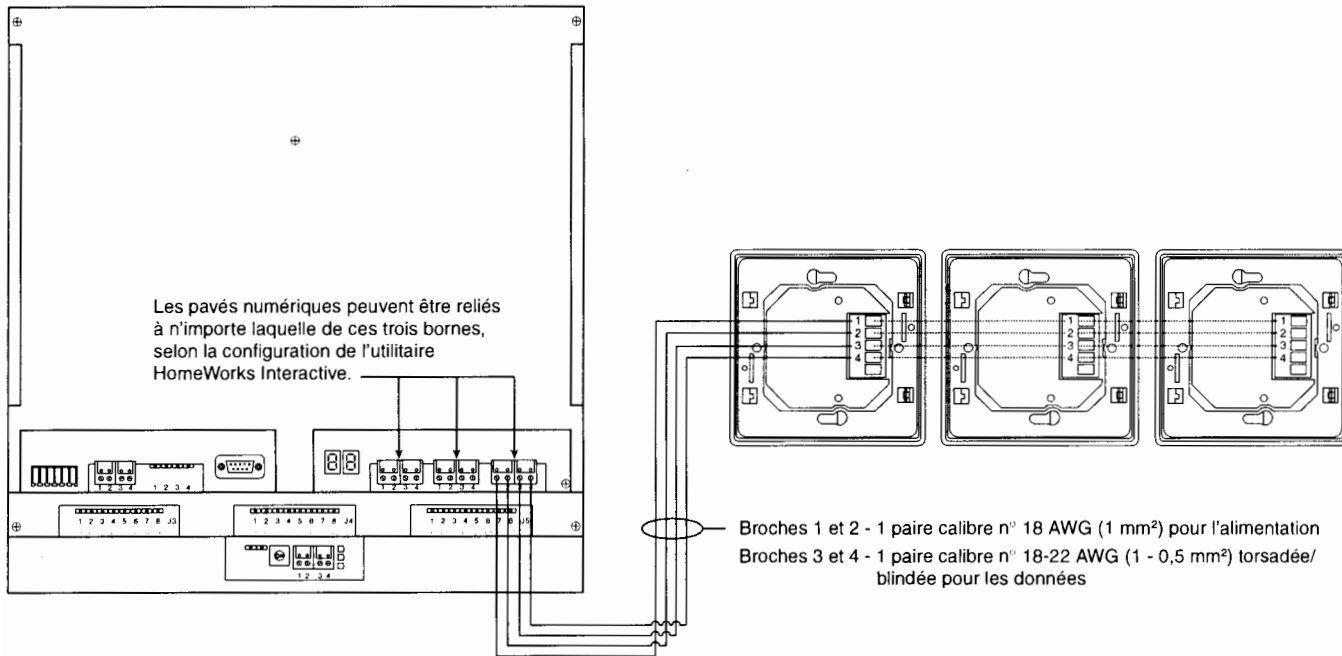

Figure 2 : Vue arrière du pavé numérique

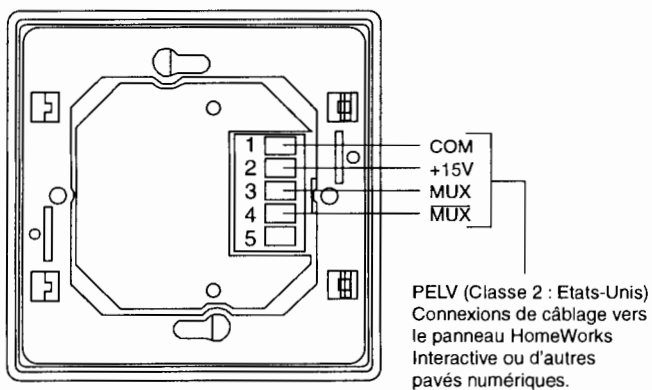
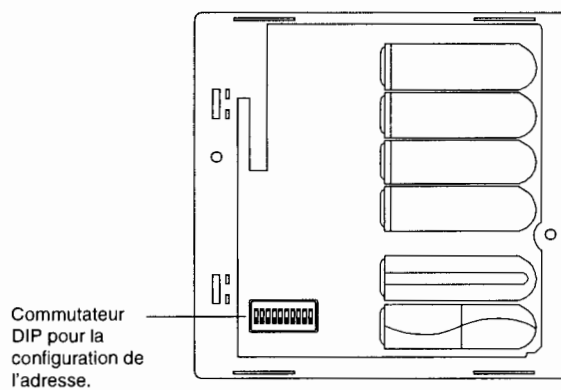

Figure 3 : Emplacement du commutateur DIP (Vue avant)



Remarques :

1. Retirez la plaque frontale pour accéder au commutateur DIP.
2. Utilisez les commutateurs 1-5 uniquement pour régler l'adresse.

Figure 4 : Sélection des adresses

N° d'adresse	Réglage de l'interrupteur	N° d'adresse	Réglage de l'interrupteur	N° d'adresse	Réglage de l'interrupteur	N° d'adresse	Réglage de l'interrupteur
1		9		17		25	
2		10		18		26	
3		11		19		27	
4		12		20		28	
5		13		21		29	
6		14		22		30	
7		15		23		31	
8		16		24		32	

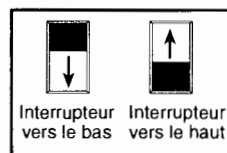
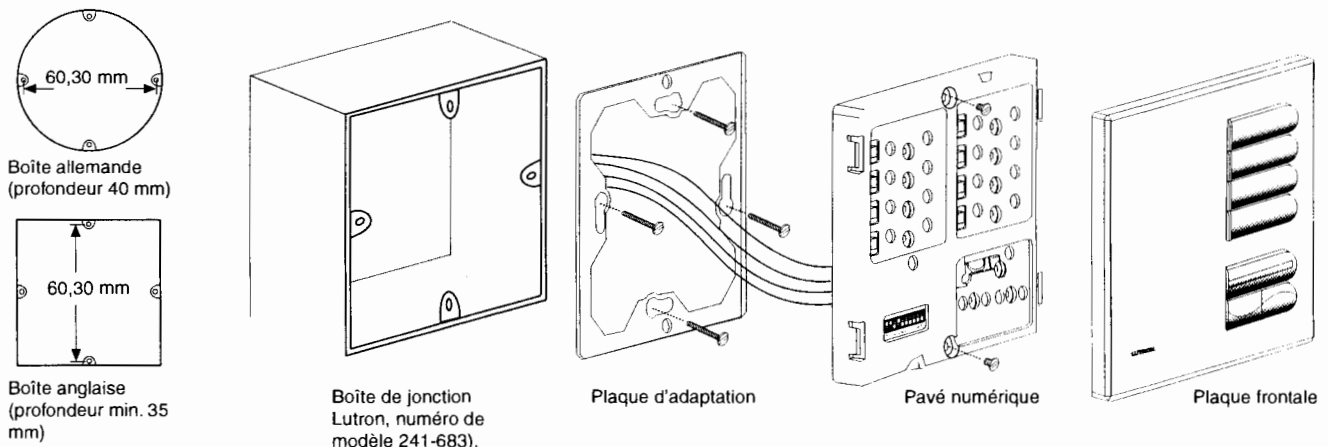

Figure 5 : Commutateurs DIP réglés à l'usine (ne pas modifier)



Remarque : La position des commutateurs 6, 7 et 9 n'influe pas sur la fonction du pavé numérique.

Figure 6 : Schéma de montage



Montage du pavé numérique HWI-4SE

Remarque : Le pavé numérique ne peut pas être monté dans une boîte de jonction de style U.S.

Dépannage du pavé numérique HomeWorks Interactive

Le pavé numérique fonctionne correctement lorsque les DEL s'allument quand vous appuyez sur les boutons.

Symptôme	Cause possible et mesure à prendre
Les DEL ne s'allument pas, même quand vous appuyez sur les boutons.	<p>Le pavé numérique n'est pas sous tension.</p> <ul style="list-style-type: none">• Assurez-vous que le panneau HomeWorks Interactive est sous tension.• Assurez-vous que la tension est de 15 V c.c. entre les bornes 1 et 2 du connecteur du pavé numérique.• Retirez le connecteur de l'arrière du pavé numérique, vérifiez les connexions et remettez le connecteur en place. <p>Le pavé numérique n'est pas configuré correctement.</p> <ul style="list-style-type: none">• Vérifiez à l'aide de la figure 5 la position des commutateurs DIP 8 et 10 réglés à l'usine.
Les DEL passent par des cycles séquentiels de haut en bas.	<p>Le pavé numérique fonctionne correctement mais ne communique pas avec le panneau.</p> <ul style="list-style-type: none">• Assurez-vous que le processeur fonctionne.• Assurez-vous que les fils 3 et 4 du pavé numérique sont bien connectés.• Assurez-vous que le lien du pavé numérique est enfiché dans le connecteur correct du processeur.• Assurez-vous que le lien est configuré pour les pavés numériques HomeWorks Interactive.
Les DEL s'allument quand vous appuyez sur les boutons, mais la réponse du système est incorrecte.	<ul style="list-style-type: none">• Assurez-vous que l'adresse du pavé numérique est correcte en consultant la table de la page précédente.• Vérifiez la programmation du système.

Assistance technique

Pour tout renseignement concernant l'installation ou l'utilisation de ce produit, appelez la **ligne directe gratuite d'assistance technique de Lutron**. Veuillez indiquer le numéro de modèle exact lorsque vous appelez.
(800) 523-9466 (Etats-Unis, Canada et Caraïbes)
Autres pays, appelez le : (610) 282-3800
Télécopie : (610) 282-3090
Notre adresse sur le Web est la suivante : www.lutron.com

GARANTIE LIMITÉE

Lutron réparera ou remplacera, à son choix, toute unité présentant un vice de matériau ou de fabrication dans les deux ans qui suivent la date d'achat. Pour une réparation sous garantie, veuillez rapporter l'unité au lieu d'achat ou la réexpédier en port payé à Lutron : 7200 Suter Rd., Coopersburg, PA 18036-1299. Téléphonnez au numéro gratuit des Services techniques de Lutron : 800-523-9466. A l'issue de la période de deux ans, une garantie au prorata s'applique à ce produit pendant huit ans suivant la date d'achat. Pour un supplément d'informations sur la présente garantie, veuillez contacter votre représentant Lutron.

LA PRÉSENTE GARANTIE REMPLACE TOUTES AUTRES GARANTIES EX-PRESSES ; LA GARANTIE IMPLICITE DE COMMERCIALITÉ EST LIMITÉE À DEUX ANS SUIVANT LA DATE D'ACHAT. LA PRÉSENTE GARANTIE NE COUVRE PAS LES COÛTS D'INSTALLATION, DE RETRAIT OU DE RÉINSTALLATION, LES DOMMAGES RÉSULTANT D'UNE UTILISATION INCORRECTE OU D'ABUS, OU LES DOMMAGES DUS À UNE RÉPARATION, UN CÂBLAGE OU UNE INSTALLATION INCORRECTS. CETTE GARANTIE NE COUVRE PAS LES DOMMAGES FORTUITS OU INDIRECTS. LA RESPONSABILITÉ DE LUTRON EN CE QUI CONCERNE DES DEMANDES D'INDEMNITÉS POUR DES DOMMAGES RELATIFS À LA FABRICATION, LA VENTE, L'INSTALLATION, LA LIVRAISON OU L'UTILISATION DE L'UNITÉ NE POURRA JAMAIS EXCÉDER LE PRIX D'ACHAT DE L'UNITÉ.

Cette garantie vous donne des droits légaux spécifiques, et vous pouvez également avoir d'autres droits qui varient d'un État à un autre. Certains États n'autorisent pas la limite de durée d'une garantie implicite ; par conséquent, les limites indiquées ci-dessus ne s'appliquent pas nécessairement à vous. Certains États n'autorisent pas l'exclusion ou la limite des dommages fortuits ou indirect ; par conséquent, la limite ou l'exclusion ci-dessus ne s'appliquent pas nécessairement à vous.

Ce produit est couvert par un ou plusieurs des brevets américains suivants : 4,689,999 ; 5,237,207 ; 5,170,068. Brevets américains et étrangers en instance. Lutron et HomeWorks sont des marques déposées de Lutron Electronics Co., Inc. Windows est une marque de commerce de Microsoft®.
© 2000 Lutron Electronics Co., Inc.

HWI-8SE-M	8-Szenen-Konsole mit Hauptsteuerung
HWI-8SE-IR	8-Szenen-Konsole mit IR-Empfänger
HWI-4SE-M	4-Szenen-Konsole mit Hauptsteuerung
HWI-4SE-IR	4-Szenen-Konsole mit IR-Empfänger
HWI-2SE	2-Szenen-Konsole

Installationsanleitungen

Konsole HWI-8SE-M Konsole HWI-8SE-IR

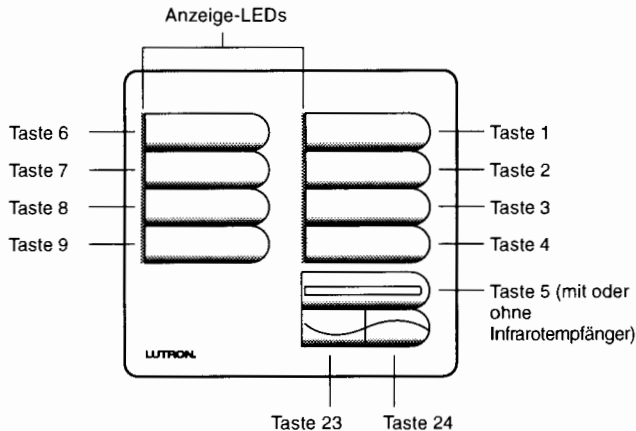

Konsole HWI-4SE-M Konsole HWI-4SE-IR

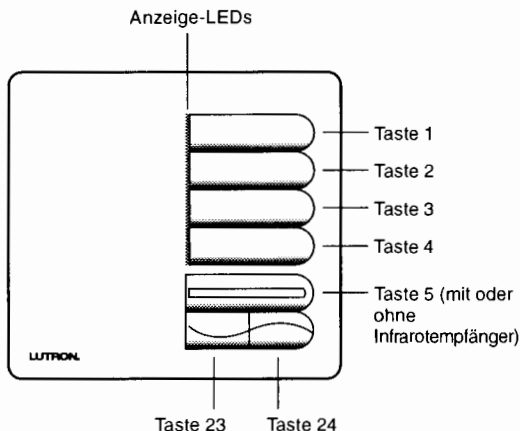

Konsole HWI-2SE

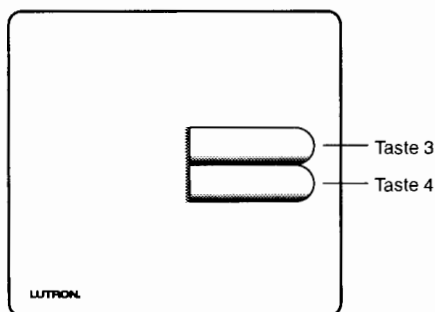

Beschreibung

Die Konsolen HWI-8SE-M, HWI-8SE-IR, HWI-4SE-M, HWI-4SE-IR und HWI-2SE sind zum Einsatz mit HomeWorks Interactive™-Systemen bestimmt. Die Konsolentasten werden mit einem PC programmiert, und zwar mit Hilfe eines HomeWorks Interactive-Dienstprogramms über Ihren HomeWorks Interactive-Prozessor. Die Konsolen HWI-8SE-IR und HWI-4SE-IR haben einen Infrarotempfänger zur IR-Steuerung. Der IR-Empfänger greift mit Hilfe des Infrarotsenders GRX-IT auf die Tasten 1 – 5, 23 und 24 sowie mit dem Infrarotsender GRX-8IT auf die Tasten 1 – 9 sowie 23 und 24 zu. Taste 5 hat keine Anzeige-LED.

An jeden Konsolenanschluß des HomeWorks Interactive-Prozessors lassen sich bis zu 32 Konsolen anschließen; jede Konsole hat eine eindeutige Adresse. Pro Prozessor können bis zu maximal 300 Konsolen-LEDs angeschlossen werden. Wenn Sie noch mehr LEDs benötigen, sehen Sie bitte in der Technischen Anleitung zum HomeWorks Interactive-System nach.

Installierung

Anmerkung: Die Konsole kann nicht in einem US-Wandkasten installiert werden (Einzelheiten siehe Abbildung 6).

1. Trennen Sie die Stromzufuhr zu den Konsolen; schalten Sie hierzu sämtliche mit dem HomeWorks Interactive-Prozessor bzw. mit der Hilfsstromversorgung des Konsolenanschlusses verbundenen Leistungsschalter aus. **Eine Verdrahtung bei EINGeschaltetem Strom kann zu Personenschäden führen und die Garantie null und nichtig machen.** Etwaige Beschädigungen dieses Produkts aufgrund einer Verdrahtung bei EINGeschaltetem Strom setzen die Garantie außer Kraft.
2. **Adressieren Sie die Konsolen.** Weisen Sie anhand des DIP-Schalters an der Vorderseite der Konsole jeder Konsole eine eindeutige Adresse zu (DIP-Schalter siehe Abbildung 3, Seite 2). Die DIP-Schalterstellungen finden Sie in Abbildung 4 auf Seite 3. Denken Sie bitte daran, zur späteren Programmierung die Adressen zu notieren. **DIP-Schalter 8 und 10 dürfen nicht geändert werden. Diese sind gemäß Abbildung 5 werkseingestellt.**
3. Manteln Sie 10 mm (3/8") der Isolierung von den Leitungen ab. An jede Klemme können ein oder zwei AWG-18-Drähte (1,0 mm Du) angeschlossen werden.
4. Schließen Sie die Verdrahtung gemäß Abbildung 1 und 2 (Seite 15) an. **Anmerkung:** Der „Schirm“-Anschluß (Position Nummer 5) am Klemmenblock wird nicht benutzt.
5. Installieren Sie die Konsole gemäß Abbildung 6 (Seite 16). **Die Montageschrauben dürfen auf keinen Fall zu fest angezogen werden.** Bei manchen Wandkästen kommen nur zwei der vier Montageschrauben zum Einsatz.
6. Schalten Sie die Stromzufuhr zum HomeWorks Interactive-Prozessor und gegebenenfalls zur Hilfsstromversorgung des Konsolenanschlusses wieder ein.

Abbildung 1: Der HomeWorks Interactive-Prozessor mit HWI-Konsolen



Abbildung 2: Rückansicht der Konsole



Abbildung 3: DIP-Schalter (Vorderansicht)

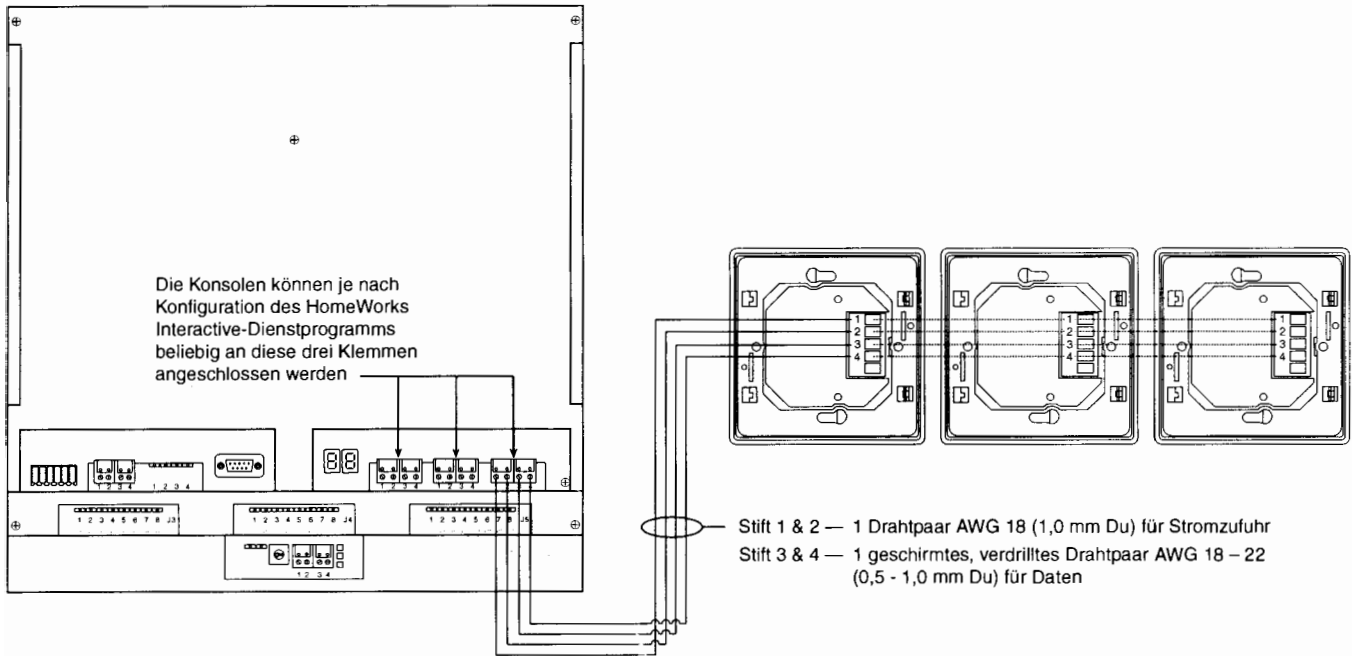

Anmerkungen:

1. DIP-Schalter durch Abnehmen der Frontplatte freilegen.
2. Adressen nur mit Schalter 1 – 5 festlegen.

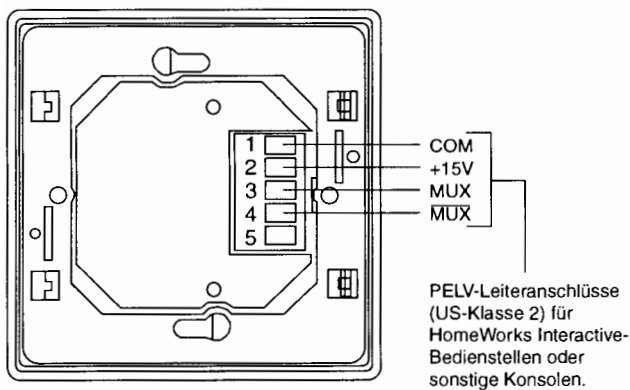
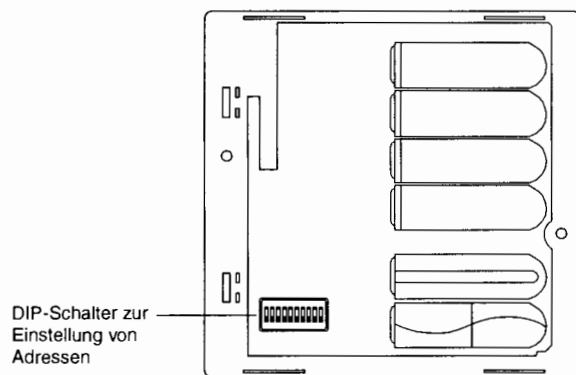
Abbildung 4: Adressenwahl

Adresse	Schaltereinstellung	Adresse	Schaltereinstellung	Adresse	Schaltereinstellung	Adresse	Schaltereinstellung
1		9		17		25	
2		10		18		26	
3		11		19		27	
4		12		20		28	
5		13		21		29	
6		14		22		30	
7		15		23		31	
8		16		24		32	



Abbildung 5: Werkseingestellte DIP-Schalter (Nicht modifizieren!)



Anmerkung: Die Stellung von Schalter 6, 7 und 9 hat keine Auswirkungen auf die Konsolenfunktion.

Abbildung 6: Montagediagramm

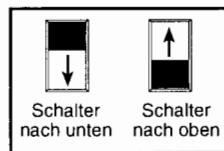
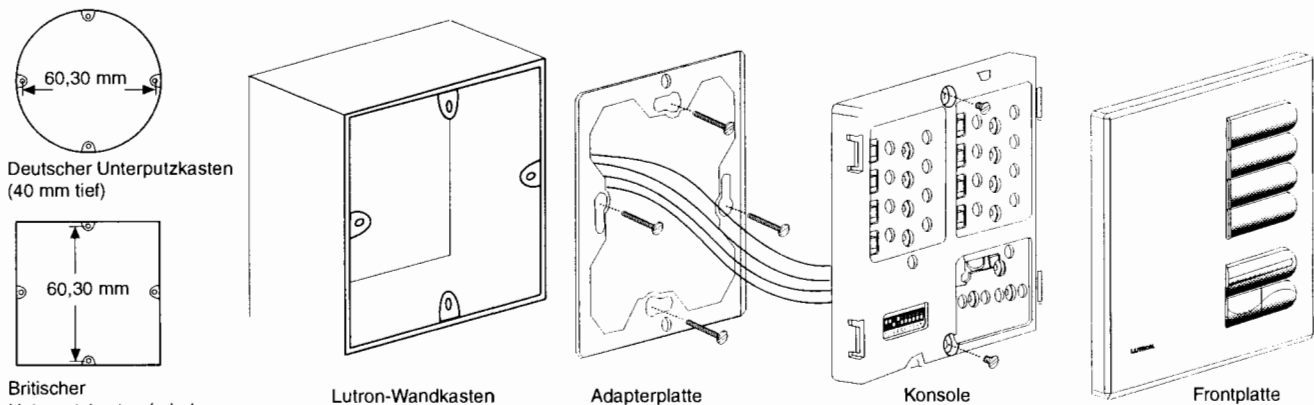

Montage der HWI-4SE-Konsole

Anmerkung: Konsole kann nicht am US-Kasten montiert werden.

Fehlerbehebung für HomeWorks Interactive-Konsolen

Die Konsole funktioniert ordnungsgemäß, wenn die LEDs auf Betätigung der Tasten aufleuchten.

Symptom	Ursache und Abhilfe
Die LEDs leuchten auf Betätigung der Tasten nicht auf.	<p>Die Konsole bekommt keinen Strom.</p> <ul style="list-style-type: none"> • Sicherstellen, daß die HomeWorks Interactive-Bedienstelle eingeschaltet ist. • Darauf achten, daß zwischen Stift 1 und 2 am Konsolenstecker 15 V Gleichstrom anliegen. • Steckverbinder an der Konsolenrückseite abziehen, Anschlüsse überprüfen, und wieder einstecken. <p>Die Konsole ist nicht richtig konfiguriert.</p> <ul style="list-style-type: none"> • Anhand von Abbildung 5 die Stellung der werkseingestellten DIP-Schalter 8 und 10 kontrollieren.
Die LEDs leuchten der Reihe nach von oben nach unten zyklisch auf.	<p>Die Konsole funktioniert ordnungsgemäß, kommuniziert aber nicht mit der Bedienstelle.</p> <ul style="list-style-type: none"> • Sicherstellen, daß der Prozessor eingeschaltet ist. • Darauf achten, daß Konsolendraht 3 und 4 ordnungsgemäß angeschlossen sind. • Sicherstellen, daß der Konsolenanschluß in den richtigen Steckverbinder am Prozessor eingesteckt ist. • Verifizieren, daß der Anschluß für HomeWorks Interactive-Konsolen konfiguriert ist.
Die LEDs leuchten auf Betätigung hin zwar auf, aber das System reagiert nicht ordnungsgemäß.	<ul style="list-style-type: none"> • Konsole anhand der Tabelle auf der vorhergehenden Seite auf korrekte Adressierung überprüfen. • Systemprogrammierung kontrollieren.

Technische Unterstützung

Falls Sie Fragen bezüglich der Installation oder des Betriebs dieses Produkts haben, rufen Sie die **Hotline der technischen Unterstützung von Lutron** an. Bitte halten Sie für den Anruf die genaue Modellnummer bereit.

(800) 523 9466 (USA, Kanada und Karibik)

(610) 282 3800 (andere Länder)

Fax: (610) 282 3090

Unsere Website-Adresse lautet: www.lutron.com

BESCHRÄNKTE GARANTIE

Geräte, bei denen innerhalb von zwei Jahren ab Kaufdatum Material- oder Herstellungsfehler auftreten, werden von Lutron nach eigenem Ermessen repariert oder ersetzt. Wenn Sie im Rahmen der Garantie Serviceleistungen in Anspruch nehmen wollen, bringen Sie das Gerät bitte zum Händler zurück, oder schicken Sie es frachtfrei an LUTRON, 7200 Suter Road, Coopersburg, PA 18036-1299, USA. Rufen Sie das Lutron Technical Support Center unter der (in den USA) gebührenfreien Nummer 800-523-9466 an. Nach Ablauf der zwei Jahre gilt bis zum achten Jahr ab Kaufdatum eine prozentuale Garantie für dieses Produkt. Weitere Informationen über diese Garantie erhalten Sie von Ihrem Lutron-Vertreter.

DIESE GARANTIE GILT ANSTELLE ALLER ANDEREN AUSDRÜCKLICHEN GARANTIEEN, UND DIE STILLSCHWEIGENDE GARANTIE DER MARKTGÄNGIGKEIT IST AUF ZWEI JAHRE AB KAUFDATUM BEGRENZT. DIESE GARANTIE SCHLIESST KOSTEN FÜR INSTALLATION, DEMONTAGE UND NEUINSTALLATION SOWIE FÜR SCHÄDEN AUFGRUND VON MISSBRAUCH, ZWECKENTFREMUNG, UNSACHGEMÄSSER REPARATUR UND VERDRAHTUNG ODER FEHLERHAFTER INSTALLATION AUS. DIESE GARANTIE DECKT KEINE FOLGE- ODER NEBENSCHÄDEN AB. LUTRONS HAFTUNG FÜR ALLE SCHÄDEN, DIE SICH AUS ODER IN VERBINDUNG MIT DER HERSTELLUNG, DEM VERKAUF, DER INSTALLATION, LIEFERUNG ODER DEM GEBRAUCH DES GERÄTS ERGEBEN, DARF DEN KAUFPREIS DES GERÄTS NICHT ÜBERSCHREITEN.

Diese Garantie gewährt Ihnen, zusätzlich zu eventuell bestehenden, von Bundesstaat zu Bundesstaat unterschiedlichen Rechten, bestimmte Rechte. Manche Bundesstaaten lassen eine zeitliche Begrenzung der stillschweigenden Garantie nicht zu. Daher treffen die obigen Einschränkungen u.U. nicht auf Sie zu.

Dieses Produkt ist durch eines oder mehrere der folgenden Patente geschützt: 4,889,999; 5,237,207 und 5,170,068. US- und ausländische Patente sind angemeldet. Lutron und HomeWorks sind eingetragene Warenzeichen von Lutron Electronics Co, Inc. Windows ist ein Warenzeichen von Microsoft®.

© 2000 Lutron Electronics Co., Inc.

World Headquarters

Lutron Electronics Co., Inc.
7200 Suter Road
Coopersburg, PA 18036-1299, U.S.A.
TOLL FREE: (800) 523-9466 (U.S.A., Canada and the Caribbean)
Tel: (610) 282-3800; International 1 610 282-3800
Fax: (610) 282-3090; International 1 610 282-3090

European Headquarters

Lutron EA LTD
Lutron House
6 Sovereign Close
Wapping
London, E1 9HW England
FREEPHONE: (0800) 28 21 07 (U.K.)
Tel: (171) 702-0657; International 44 171 702-0657
Fax: (171) 480-6899; International 44 171 480-6899

Asian Headquarters

Lutron Asuka Corporation K.K.
2nd Floor, Kowa Shiba-Koen Bldg.
1-11 Shiba-Koen 1 chome
Minato-ku, Tokyo
105-0011 Japan
TOLL FREE: (0120) 083 417 (Japan)
Tel: (3) 5405-7333; International 81-3-5405-7333
Fax: (3) 5405-7496; International 81-3-5405-7496

Hong Kong Sales Office

Tel: 2104-7733; International 852-2104-7733
Fax: 2104-7633; International 852-2104-7633

Singapore Sales Office

Tel: 487-2820; International 65-487-2820
Fax: 487-2825; International 65-487-2825

Sede Mundial

Lutron Electronics Co., Inc.
7200 Suter Road
Coopersburg, PA 18036-1299, EE.UU.
línea gratuita: (800) 523-9466 (en EE.UU., Canadá y el Caribe)
Tel: (610) 282-3800; internacional 1 610 282-3800
Fax: (610) 282-3090; internacional 1 610 282-3090

Sede en Europa

Lutron EA LTD
Lutron House
6 Sovereign Close
Wapping
London, E1 9HW Inglaterra Reino Unido
línea gratuita: (0800) 28 21 07 (en Reino Unido)
Tel: (171) 702-0657; internacional 44 171 702-0657
Fax: (171) 480-6899; internacional 44 171 480-6899

Sede en Asia

Lutron Asuka Corporation K.K.
2nd Floor, Kowa Shiba-Koen Bldg.
1-11 Shiba-Koen 1 chome
Minato-ku, Tokio
105-0011 Japón
línea gratuita: (0120) 083 417 (Japón)
Tel: (3) 5405-7333; internacional 81-3-5405-7333
Fax: (3) 5405-7496; internacional 81-3-5405-7496

Oficina en Hong Kong

Tel: 2104-7733; internacional 852-2104-7733
Fax: 2104-7633; internacional 852-2104-7633

Oficina en Singapore

Tel: 487-2820; internacional 65-487-2820
Fax: 487-2825; internacional 65-487-2825

Siège mondial

Lutron Electronics Co., Inc.
7200 Suter Road
Coopersburg, PA 18036-1299, U.S.A.
Numéro d'appel gratuit: (800) 523-9466
(É.-U., Canada et les Caraïbes)
Tel: (610) 282-3800; International 1 610 282-3800
Fax: (610) 282-3090; International 1 610 282-3090

Siège européen

Lutron EA LTD
Lutron House
6 Sovereign Close
Wapping
London, E1 9HW England
Numéro vert: (0800) 28 21 07 (U.K.)
Tel: (171) 702-0657; International 44 171 702-0657
Fax: (171) 480-6899; International 44 171 480-6899

Siège asiatique

Lutron Asuka Corporation K.K.
2nd Floor, Kowa Shiba-Koen Bldg.
1-11 Shiba-Koen 1 chome
Minato-ku, Tokyo
105-0011 Japan
Numéro d'appel gratuit: (0120) 083 417 (Japan)
Tel: (3) 5405-7333; International 81-3-5405-7333
Fax: (3) 5405-7496; International 81-3-5405-7496

Bureau commercial de Hong Kong

Tel: 2104-7733; International 852-2104-7733
Fax: 2104-7633; International 852-2104-7633

Bureau commercial de Singapour

Tel: 487-2820; International 65-487-2820
Fax: 487-2825; International 65-487-2825

Weltweite Hauptzentrale

Lutron Electronics Co., Inc.
7200 Suter Road
Coopersburg, PA 18036-1299, USA
TEL. GEBÜHRENFREI: (800) 523 9466 (USA, Kanada und Karibik)
Tel.: (610) 282 3800; international +1 610 282 3800
Fax: (610) 282 3090; international +1 610 282 3090

Zentrale in Europa

Lutron EA LTD
Lutron House
6 Sovereign Close
Wapping
London, E1 9HW, England
TEL. GEBÜHRENFREI: (0800) 28 21 07 (GB)
Tel.: (171) 702-0657; international + 44 171 702 0657
Fax: (171) 480-6899; international + 44 171 480-6899

Zentrale in Asien

Lutron Asuka Corporation K.K.
2nd Floor, Kowa Shiba-Koen Bldg.
1-11 Shiba-Koen 1 chome
Minato-ku, Tokio
105-0011 Japan
TEL. GEBÜHRENFREI: (0120) 083 417 (Japan)
Tel.: (3) 5405 7333; international + 81 3 5405 7333
Fax: (3) 5405 7496; international + 81 3 5405 7496

Verkaufsniederlassung Hongkong

Tel.: 2104 7733; international + 852 2104 7733
Fax: 2104 7633; international + 852 2104 7633

Verkaufsniederlassung Singapur

Tel.: 487 2820; international + 65 487 2820
Fax.: 487 2825; international + 65 487 2825

LUTRON®

Made and printed in the U.S.A.
Hecho e impreso en los EE.UU.
Fait et imprimé aux É.-U.
In den USA hergestellt und gedruckt.

8/00 P/N 043-059 Rev. B